



phone: +31 341 371 030
e-mail: info@placon.nl

Service:

ul. Białą Droga 31, 34-122 Wieprz
Hoofdkwartier

TL

EU-G-X
GEBRUIKERSHANDLEIDING

TECH
CONTROLLERS

TECH
CONTROLLERS

GARANTIE KAART

TECH STEROWNIKI II Sp. z o.o. bedrijf zorgt voor een goede werking van het toestel voor de periode van 24 maanden vanaf de datum van verkoop. Indien aantoonbaar is vastgesteld dat door fabricagefout technische defecten zijn ontstaan zal fabrikant vervangend product leveren.

Het defecte apparaat moet worden aangeboden aan de fabrikant. Gedragsregels in het geval van een klacht worden bepaald door de wet of de specifieke voorwaarden van de verkoop van de consument en wijzigingen van het Burgerlijk Wetboek (Staatsblad van 5 september 2002).

VOORZICHTIG! De temperatuursensor kan niet ondergedompeld worden in een vloeistof (OLIE, WATER ETC.). Dit kan resulteren tot BESCHADIGEN van de controller en verlies van de garantie! De aanvaardbare relatieve vochtigheid van de omgeving van de regelaar wordt 5 / 85% REL.H. ZONDER STOOM OF CONDENSATIE EFFECT.

Het apparaat is niet bestemd voor gebruik door kinderen.

De kosten van onrechtmatig gebruikmaken van service voor een defect zal uitsluitend voor rekening van de eindgebruiker zijn. De onrechtmatige aanspraak tot schadevergoeding welke niet onder de garantie vallen, evenals een onrechtmatige aanspraak na diagnose van het apparaat (bijvoorbeeld schade aan de apparatuur door de schuld van de klant of onbekwaam handelen monteur), of indien er in het apparaat defecten opgetreden door externe invloeden.

Met het oog op de rechten die voortvloeien uit deze garantiebepaling, wordt de gebruiker verplicht, op eigen kosten en risico, leveren apparaat voor garantie, samen met een correct ingevulde garantiekaart (met in het bijzonder de verkoop datum en handtekening van de verkoper en een beschrijving van het defect) en aankoop bewijs (ontvangst, BTW factuur, etc.). De g arantiekaart is de enige basis voor gratis reparatie. De klacht reparatietijd is 14 dagen.

Wanneer de garantiekaart is verloren of beschadigd is, doet de fabrikant geen duplicaat afgeven.

VEILIGHEID

Voor dat u het apparaat voor het eerst gebruikt, moet de gebruiker de volgende voorschriften aandachtig door te lezen. Niet gehoorzamen aan de regels die zijn opgenomen in deze handleiding kunnen leiden tot persoonlijk letsel of schade aan de regeling. De handleiding moet worden bewaard op een veilige plaats voor verdere verwijzing. Om ongelukken te vermijden moet ervoor worden gezorgd dat elke persoon die het apparaat zelf is vertrouwd met het werkingsprincipe en beveiligingsfuncties van de regelaar. Als het apparaat moet worden verkocht of op een andere plaats herplaatst, zorg ervoor dat de handleiding bij het apparaat is, zodat alle potentiële gebruikers toegang tot essentiële informatie over het apparaat hebben.

De fabrikant is niet aansprakelijk voor eventuele verwondingen of schade als gevolg van nalatigheid; Daarom worden gebruikers verplicht de nodige veiligheidsmaatregelen in deze handleiding om hun leven en eigendommen te beschermen vermeld in acht te nemen.

WAARSCHUWING

- De installatie dient te worden uitgevoerd door een gekwalificeerde elektromonteur.
- Het apparaat is niet bedoeld voor gebruik door kinderen.
- De aandrijving mag niet worden gebruikt in strijd met het beoogde doel.

We zijn toegewijd aan de bescherming van het milieu. Vervaardigen van elektronische apparaten geeft een verplichting om te voorzien in het milieuvriendelijk afvoer van gebruikte elektronische componenten en apparaten. Daarom zijn we ingeschreven in een register dat door de Inspectie voor Milieubescherming wordt bewaard. De doorgekruiste afvalcontainer op een product betekent dat het product niet kan worden verwijderd met huishoudelijke afvalcontainers. Het recyclen van afval helpt het milieu te beschermen. De gebruiker is verplicht om hun gebruikte apparatuur over te brengen naar een verzamelpunt waar alle elektrische en elektronische componenten worden ingezamel.

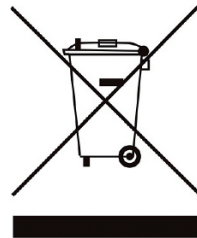

EU-VERKLARING VAN OVEREENSTEMMING

Hierbij verklaren wij onder eigen verantwoordelijkheid dat **EU-G-X** vervaardigd door TECH STEROWNIKI II Sp. z o.o. met hoofdkantoor in Wieprz Białą Droga 31, 34-122 Wieprz, voldoet aan Richtlijn 2014/53/EU van het Europees Parlement en de Raad van 16 april 2014 betreffende de harmonisatie van de wetgevingen van de lidstaten inzake het op de markt aanbieden van radioapparatuur, Richtlijn 2009/125/EG betreffende de tot stand brenging van een kader voor het vaststellen van eisen inzake ecologisch ontwerp voor energie gerelateerde producten, alsmede de verordening van het MINISTERIE VAN ONDERNEMINGEN EN TECHNOLOGIE van 24 juni 2019 tot wijziging van de verordening betreffende de essentiële eisen ten aanzien van de beperking van het gebruik van bepaalde gevaarlijke stoffen in elektrische en elektronische apparatuur, uitvoeringsbepalingen van Richtlijn (EU) 2017/2102 van het Europees Parlement en de Raad van 15 november 2017 tot wijziging van Richtlijn 2011/65/EU betreffende beperking van het gebruik van bepaalde gevaarlijke stoffen in elektrische en elektronische apparatuur (PB L 305 van 21. 11.2017, p. 8). Voor de beoordeling van de naleving zijn geharmoniseerde normen gebruikt:
PN-EN IEC 60730-2-9 :2019-06 art. 3.1a Gebruiksveiligheid
PN-EN 62479:2011 art. 3.1 a Gebruiksveiligheid
ETSI EN 301 489-1 V2.2.3 (2019-11) art.3.1b Elektromagnetische compatibiliteit
ETSI EN 301 489-3 V2.1.1:2019-03 art.3.1 b Elektromagnetische compatibiliteit
ETSI EN 300 220-2 V3.2.1 (2018-06) art.3.2 Effectief en coherent gebruik van radiospectrum
ETSI EN 300 220-1 V3.1.1 (2017-02) art.3.2 Effectief en coherent gebruik van radiospectrum
EN IEC 63000:2018 RoHS.

Paweł Jura *Janusz Master*
Prezesi firmy

Wieprz, 11.05.2023

TECHNISCH GEGEVENS

Stroomvoorziening	2xAA 1,5V batterijen
Werk frequentie	868MHz
Borgring	M30x1,5

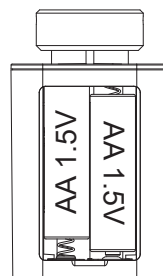

De afbeeldingen en diagrammen zijn alleen ter illustratie. De fabrikant behoudt zich het recht voor om enkele hangers in te voeren.

BESCHRIJVING

Het EU-G-X-apparaat is een moderne draadloze thermostatische aandrijving die is ontworpen voor installatie op radiatorcrans. Het maakt een comfortabele en effectieve temperatuurregeling in individuele verwarmingszones in het gebouw mogelijk. Het regelsysteem van de aandrijving zorgt voor een optimaal thermisch comfort en bevordert aanzienlijke energiebesparingen. Dit type aandrijving kan werken met zowel verwarmings- als koelsystemen. Het apparaat is compatibel met onder andere montagestrips en andere controllers met draadloze communicatie.

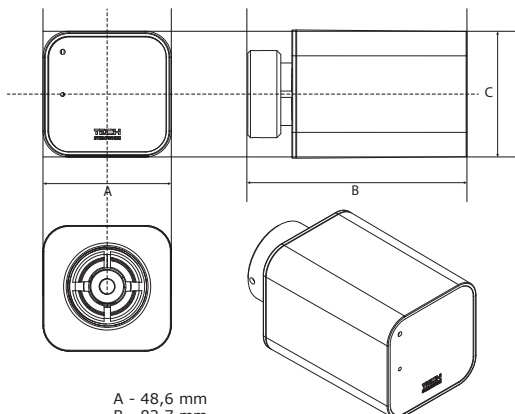

A - 48,6 mm
B - 82,7 mm
C - 47,6 mm

BEDIENINGSPRINCIPE

De aandrijver stuurt om de paar minuten RC-gegevens naar de controller. Op basis van deze gegevens past de controller de opening van de aandrijver aan. De aandrijver zal de opening niet wijzigen totdat hij verdere gegevens van de controller ontvangt.

Het is mogelijk om de communicatie handmatig te forceren. Houd hiervoor de communicatieknop 2 keer knippen van de LED ingedrukt. De volgende 2 knipperingen geven een geslaagde communicatie aan, terwijl 1 een communicatiefout aangeeft.

Na een succesvol communicatieproces stuurt de aandrijver de gegevens naar de controller, waarin hij informeert dat deze actie door de gebruiker is afgedwongen. Als gevolg van het handmatig forceren van de communicatie, wordt op de controller een scherm weergegeven met informatie in welke zone de aandrijver is geregistreerd, evenals aanvullende diagnostische informatie.

OPMERKING
Na elke vervanging van de batterij, reset u de aandrijver door de communicatieknop 3 seconden ingedrukt te houden (reset maakt de registratie van de aandrijver van de master-controller niet ongedaan).

KALIBRATIE

De kalibratie van de aandrijver vindt plaats vóór de inbedrijfstelling van het apparaat, maar ook cyclisch tijdens de werking ervan.

Eerste kalibratieproces:

- Om het eerste kalibratieproces uit te voeren, verwijdert u de batterijen, drukt u meermaals op de communicatieknop en plaatst u de batterijen terug.
- Intrekken van de bout** - nadat de batterij in de aandrijver is geplaatst, wordt de schroef zoveel mogelijk naar achteren teruggetrokken en neemt de actuator de montagepositie in.
- Montagepositie** - de aandrijving blijft ca. 3 seconden in deze positie. 30 minuten zodat de gebruiker de mogelijkheid heeft om de aandrijver op de heater te registreren en te installeren. Door de knop 3 keer te laten knippen, wordt de montagepositie geannuleerd en wordt de kalibratie voortgezet.
- Maximale grendeluitbreiding** - de aandrijver schuift de grendel uit totdat er weerstand wordt ondervonden op de klep. Weerstand wordt gedetecteerd als een stroomtoename boven de vooraf ingestelde drempel. Na de maximale extensie registreert de aandrijving de slag van de klep en vermindert deze met de ingestelde marges, zodat tijdens bedrijf de bout nooit te dicht bij de minimale of maximale extensie wordt geplaatst. Gebaseerd op de opgeslagen slag, zal het percentage van de klepopening dat door de controller wordt verzonden, converteren naar de juiste positie.

De LED knippert 2 keer - het kalibratieproces is correct uitgevoerd.

Tijdens bedrijf kalibreert de aandrijver geleidelijk, daarom is dit apparaat uitgerust met de **cyclische kalibratiefunctie**, die elke 200 shifts wordt herhaald.

HERKALIBRATIE

Het is mogelijk om de herkalibratie handmatig te starten. Houd hiervoor de communicatieknop 3 keer knippen van de LED ingedrukt. Tijdens deze kalibratie stopt de servomotor niet in de montagepositie - de servomotor moet daarom op de radiatorkraan worden gemonteerd.

INSTALLATIE

De aandrijving kan met elke klep worden gemonteerd. Gebruik bij installatie met een Danfoss-klep de juiste adapter volgens onderstaand schema.

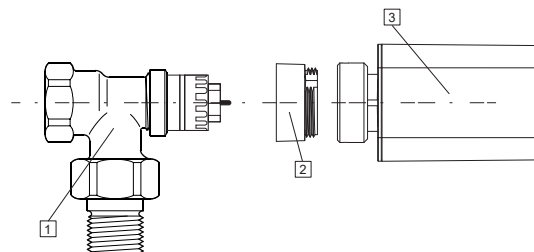

- Danfoss RA-N of RTD-N ventiel
- Danfoss RA-N of RTD-N adapter
- EU-G-X Actuator

REGISTRATIE

Om de aandrijving in een specifieke zone te registreren, selecteert u de optie om te registreren in de hoofdcontroller (raadpleeg de instructiehandleiding) en drukt u vervolgens kort op de communicatieknop.

Let na het loslaten van de knop op de indicatie-LED:
- **de LED knippert 2 keer** - het registratieproces is correct uitgevoerd.
- **de LED brandt continu gedurende 2 seconden** - registratiefout - de behandeling moet worden herhaald.

OPMERKING
Registratie is mogelijk in de montagepositie vóór de installatie van de klep of na kalibratie van de aandrijving op de klep.

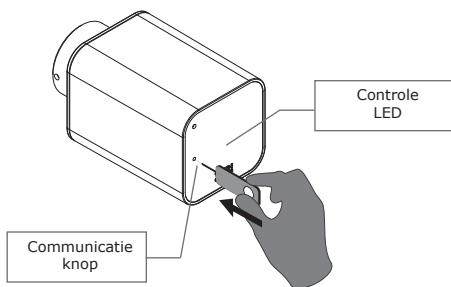

Gebruik de tool die in de kit zit om te registreren.

ALARMEN

Fouten in de werking van de EU-G-X-aandrijving worden weergegeven op de hoofdcontroller.

Fout	Beschrijving	Mogelijke oorzaken
#1	Kalibratiefout 1 Het terugtrekken van de bout naar de montagepositie duurde te lang.	<ul style="list-style-type: none"> Geblokeerde/beschadigde zuiger van de aandrijving. Controleer de montage en kalibreer de aandrijver.
#2	Kalibratiefout 2 Bout maximaal uitgeschoven omdat hij tijdens het uitschuiven geen weerstand ondervond.	<ul style="list-style-type: none"> aandrijving was niet goed op de klep geschroefd de aandrijving was niet volledig op de klep vastgedraaid de aandrijving beweegt te veel, of de klep was niet standaard aangetroffen er is een fout opgetreden bij het meten van de motorbelasting. Controleer de montage en kalibreer de aandrijver opnieuw.
#3	Kalibratiefout 3 Boutverlenging te kort. De bout stuitte te vroeg op weerstand tijdens het kalibratieproces.	<ul style="list-style-type: none"> klepbeweging was te klein of niet-standaard klep tegengekomen storing in de motorbelastingmeting motorbelastingmeting onnauwkeurig door lage acculading. Controleer de montage en kalibreer de aandrijver.
#4	Communicatiefout aandrijverfeedback. De laatste x minuten heeft de aandrijving geen gegevens ontvangen via draadloze communicatie. Nadat deze fout is geactiveerd, stelt de aandrijving zichzelf in op 0% opening. De fout wordt gereset nadat een gegevenspakket is ontvangen.	<ul style="list-style-type: none"> hoofdcontroller uitgeschakeld slecht signaal of geen signaal afkomstig van de master controller defecte RC-module in de aandrijver
#5	Batterij bijna leeg De aandrijver zal batterijvervanging detecteren nadat de spanning stijgt en de kalibratie starten	<ul style="list-style-type: none"> batterij is leeg
#6	-	-
#7	Aandrijving geblokkeerd	<ul style="list-style-type: none"> tijdens het veranderen van de opening van de klep, werd een overmatige belasting aangetroffen. Kalibreer de aandrijving opnieuw.